

Modelos metálicos de 1-1/2 in

Nuestras bombas de diafragma metálicas de 1-1/2 in ARO® alcanzan índices de caudal de hasta 123.1 GPM (465.9 LPM) y ofrecen una amplia selección de materiales y configuraciones de puertos. Estas bombas a menudo se usan para transferir, llenar, redistribuir y colocar en lotes en los mercados petroquímicos, químicos, de gas y petróleo y de pintura.

Relación: 1-1
 GPM máximo (LPM): 123 (465)
 Desplazamiento por ciclo en galones (litros): 0.617 (2.34)
 Entrada de aire (hembra): 1/2 - 14 NPT
 Entrada/salida de fluido: 1-1/2 in - 11-1/2 NPTF-1, Rp1-1 (1-1/2-11 BSP)
 Brida ANSI/DIN de 1-1/2 in
 120 (8.3)

Presión máxima de funcionamiento en psi (bar):
 Diámetro máximo de sólidos suspendidos
 en in (mm): 1/4 in (6.4)

Peso en lb (kg):
 PX15R-XAX-XXX 37.7 (17.1)
 PX15R-XCX-XXX 73.2 (33.2)
 PX15R-XSX-XXX 61.2 (27.8)
 PX15R-XHX-XXX 86.9 (39.4)

Nota: Agregar 2.14 lb (0.97 kg) para la sección de motor neumático de aluminio Agregar 18.14 lb (8.23 kg) para la sección de motor neumático de acero inoxidable

Elevación máxima por succión en seco en ft (m): 14 (4.2)
 Nivel de sonido: 70 PSI 50 ciclos/min 81.0 db(A)
 Silenciador incluido: 350-568



Clasificación

Posición	1	2		3	4	5		6	7	8		9	10	11
Ejemplo:	PX15	X	-	X	X	X	-	X	X	X	-	A	X	X

Posición 1 Serie del modelo	Posición 2 Sección central	Posición 3 Conexiones	Posición 4 Piezas mojadadas	Posición 5 Herramientas	Posición 6 Material del asiento	Posición 7 Material de la bola	Posición 8 Material del diafragma	Posición 9
PD15 - Bomba estándar PE15 - Bomba de interfaz electrónica accesible	A - Aluminio R - Poli-propileno S - Acero inoxidable	A - Rosca NPTF B - Rosca BSP Y - Brida ANSI/DIN de 1-1/2 in (central)	A - Aluminio C - Hierro fundido H - Hastelloy-C S - Acero inoxidable	P - Acero con recubrimiento S - Acero inoxidable	A - Santoprene C - Hytrel E - Acero al carbono F - Aluminio G - Nitrilo H - Acero inoxidable 440 L - Hastelloy-C S - Acero inoxidable 316	A - Santoprene C - Hytrel G - Nitrilo S - Acero inoxidable 316 T - PTFE V - Viton	A - Santoprene C - Hytrel G - Caucho nitrílico M - Santoprene de grado médico T - PTFE/Santoprene V - Viton	Nivel de revisión Posición 10 y 11 Código de especialidad Opciones de control de caudal para la bomba con interfaz electrónica (modelo PE15). Consulte la descripción completa en la página 35.

Accesorios

Kit de conexión de línea neumática | 66084-1

(Filtro/regulador integrado con manómetro, un conector y una manguera de aire de 5 ft)

Detección de fallas del diafragma | 67237

Kit de contador de ciclos | 67350

Kits de servicio de reparación | 637389 (motor neumático para PX15X), 637375-XX (parte húmeda con asientos), 637390-X (principal ensamblaje de la válvula de aire)

Gráficos de caudal y dimensiones metálicas de 1-1/2 in

A - ver a continuación	G - 19-5/8 in (498.1 mm)	N - 9-11/16 in (246.0 mm)
B - 18-3/8 in (466.7 mm)	H - 9 in (228.6 mm)	P - ver a continuación
C - 11-3/4 in (298.5 mm)	J - 10 in (254.0 mm)	Q - ver a continuación
D - 2-3/4 in (69.9 mm)	K - 1/2 in (12.7 mm)	R - 21-7/16 in (543.9 mm)
E - ver a continuación	L - ver a continuación	S - ver a continuación
F - 10-1/4 in (260.4 mm)	M - 1/4 in (6.4 mm)	T - ver a continuación

	"A"	"L"
PX15X-XAX-XXX	14-7/8 in (377.8 mm)	1-3/4 in (44.5 mm)
PX15X-XCX-XXX	14-5/8 in (371.5 mm)	1-3/4 in (44.5 mm)
PX15X-XHX-XXX	14-9/16 in (370.0 mm)	3-1/8 in (79.4 mm)
PX15X-ASX-XXX, -BSX	14-25/32 in (375.5 mm)	1-3/4 in (44.5 mm)
PX15X-YSX-XXX	14-9/16 in (370.0 mm)	3-1/8 in (79.4 mm)

	"E"	"T"
PX15A-XXX-XXX	-----	14-1/32 in (356.2 mm)
PX15R-XXX-XXX	11-3/32 in (281.3 mm)	-----
PX15S-XXX-XXX	-----	13-27/32 in (351.4 mm)

"P"	"Q"	"S"
7-7/32 in (183.4 mm)	14-23/32 in (373.9 mm)	1/2 in (12.7 mm)
7-3/16 in (182.6 mm)	14-1/2 in (368.3 mm)	1/4 in (6.4 mm)
7-3/16 in (182.6 mm)	14-1/2 in (368.3 mm)	1/4 in (6.4 mm)
7-9/32 in (185.0 mm)	14-13/16 in (375.5 mm)	15/32 in (11.4 mm)
7-9/32 in (185.0 mm)	14-9/16 in (370.0 mm)	15/32 in (11.4 mm)

	"E"	"T"
PX15A-XXX-XXX	-----	14-1/32 in (356.2 mm)
PX15R-XXX-XXX	11-3/32 in (281.3 mm)	-----
PX15S-XXX-XXX	-----	13-27/32 in (351.4 mm)

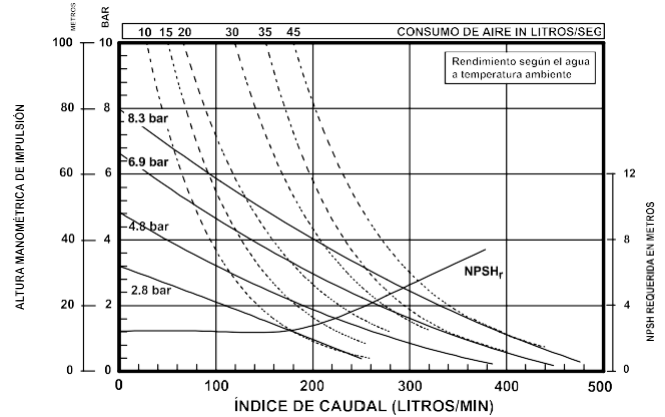
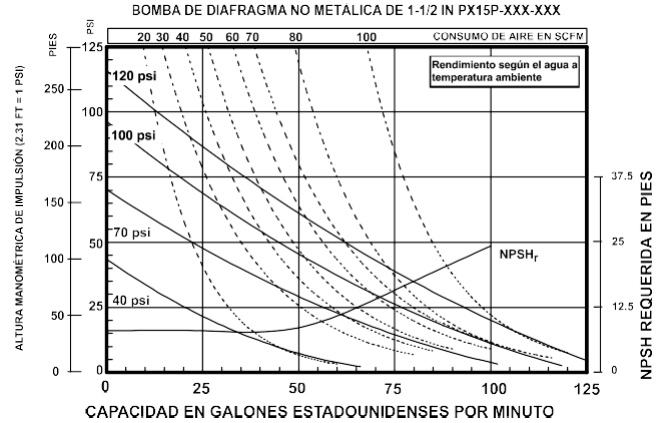
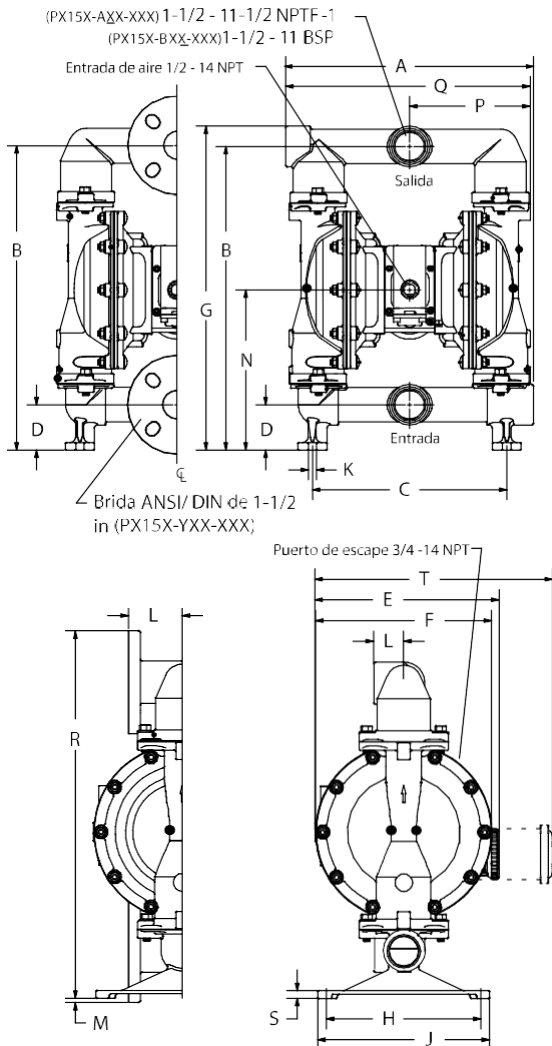

Clasificación de posición 10

Código de especialidad 1

(En blanco si no hay código de especialidad)

A - Solenoide 120 VAC	G - Solenoide 12 VDC ATEX/IECex
B - Solenoide 12 VDC	H - Solenoide 24 VDC ATEX/IECex
C - Solenoide 240 VAC	J - 120 VAC NEC/CEC
D - Solenoide 24 VDC	K - Solenoide 220 VAC ATEX/IECex
E - 12 VDC NEC/CEC	N - Solenoide sin bobina
F - 24 VDC NEC/CEC	O - Bloque de válvulas estándar (sin solenoide)

Clasificación de posición 11

Código de especialidad 2

(En blanco si no hay código de especialidad)

E - Retroalimentación de fin de carrera + detección de fugas	L - Detección de fugas
F - Retroalimentación de fin de carrera	M - Detección de fugas ATEX/IECex/NEC/CEC
G - Fin de carrera ATEX/IECex/NEC/CEC	O - Sin opción
H - Fin de carrera/detección de fugas ATEX/IECex/NEC/CEC	